

ZADANIE 1

Wyznacz położenie chwilowego środka obrotu oraz wektory prędkości w punktach A i B.

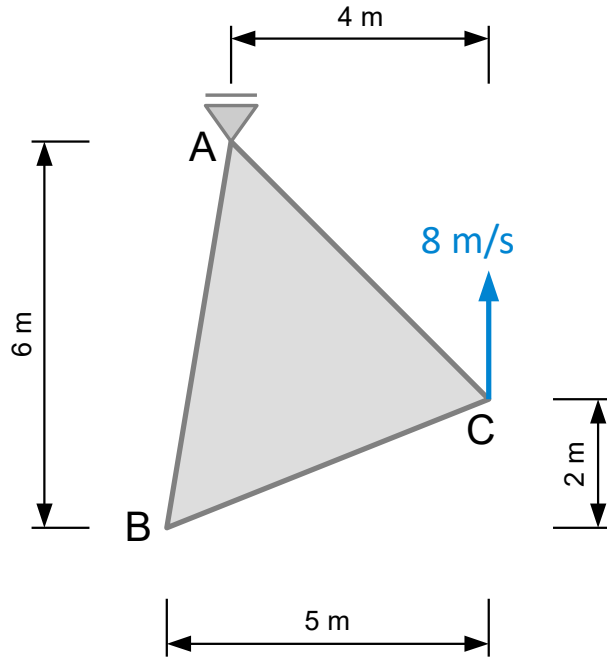

ZADANIE 2

Wyznacz położenie chwilowego środka obrotu oraz wektory prędkości w punktach A i C.

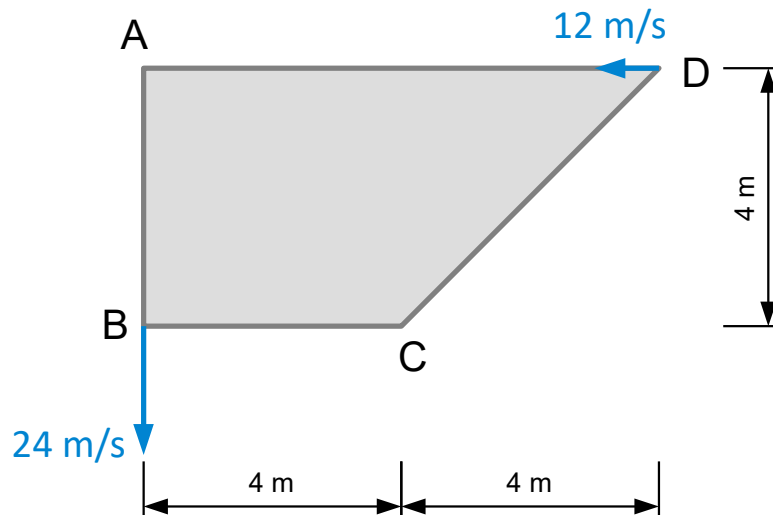

ZADANIE 3

Wyznacz chwilowe środki obrotu dla każdej z tarcz, a dla założonej prędkości pierwszej z tarcz wyznacz prędkości w punktach narożnych obydwu tarcz.

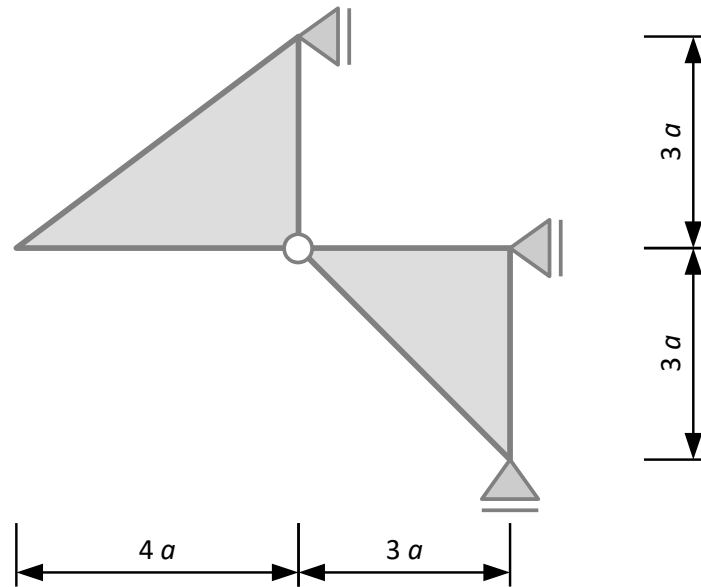

ZADANIE 4

Wyznacz chwilowe środki obrotu dla każdej z tarcz, a dla założonej prędkości pierwszej z tarcz wyznacz prędkości w punktach narożnych obydwu tarcz.

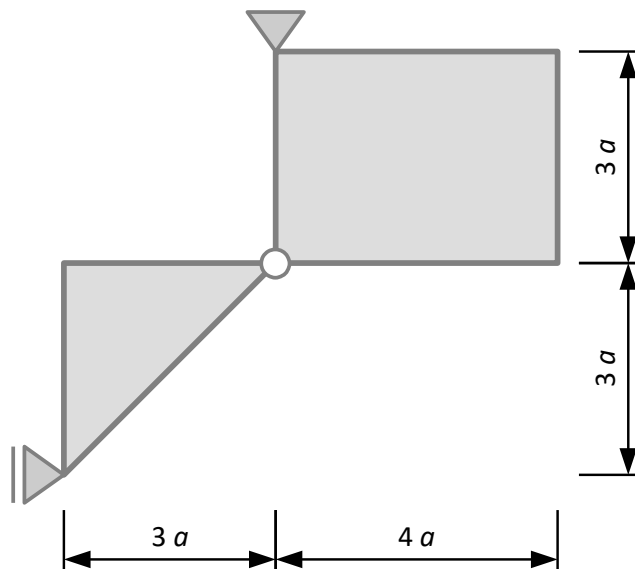

Odpowiedzi:

ZADANIE 1

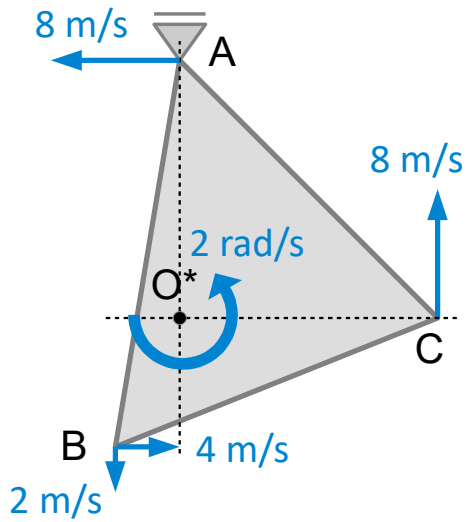

ZADANIE 2

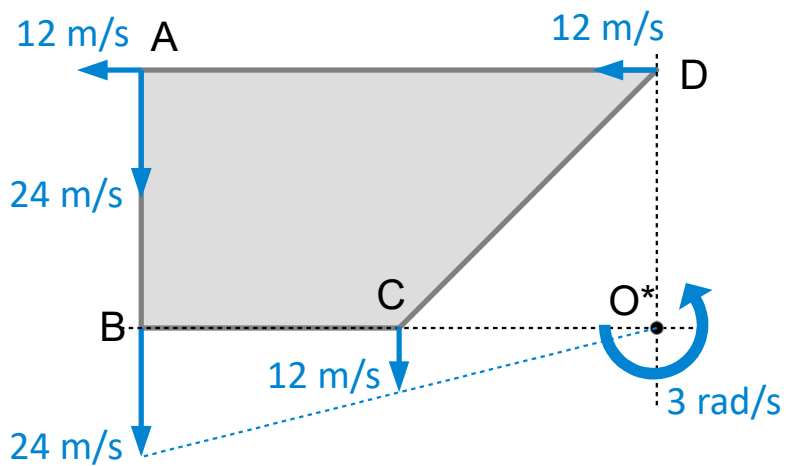

ZADANIE 3

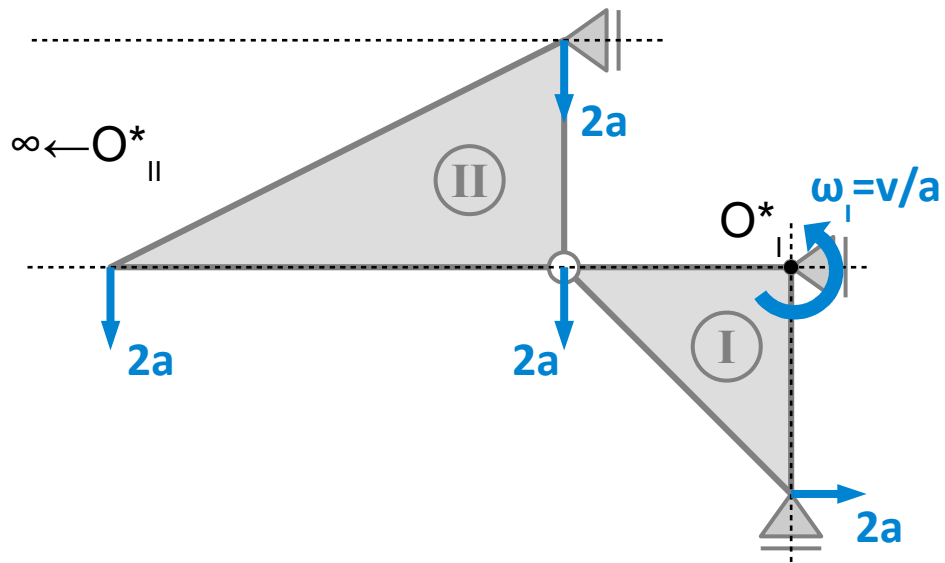

ZADANIE 4

